



2-trins snekkegear Model Z1

1 Generel information

Antal trin	2 geartrin
Max. drejningsmoment	300Ncm
Udveksling	25:1 til 1200:1
Virkningsgrad	Afhængig af udveksling og belastning
Gearhus	Trykstøbt aluminium
Byggeform	Kapslet
Udgangsaksel	Stål
Snekke	Hærdet stål
Snekkehjul	Bronze

Optionen

Overfladebehandling	Hardcoating, fødevarelak eller andre typer
Mekanisk	Speciel udførelse mulig ved forespørgsel

2 Monterings positioner

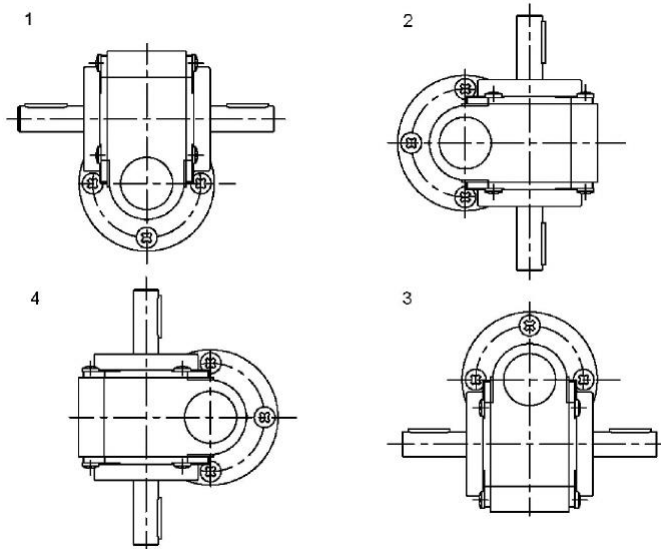

Monterings pos.	Beskrivelse
1	Standardmontering. Gearhus foroven
2	Højredrejet 90°
3	Drejet 180°. Gearhus forneden
4	Venstredrejet 90°

3 Virkningsgrad og drejningsmoment

Udveksling	M ₂ =300Ncm	M ₂ =150Ncm	M ₂ =30Ncm	M _{dmax}
i	η _{ges}	η _{ges}	η _{ges}	S1 drift [Nm]
25	0,37	0,33	0,20	3,0
31,5	0,34	0,31	0,18	3,0
40,5	0,31	0,27	0,15	3,0
49	0,27	0,24	0,12	3,0
70	0,26	0,23	0,12	3,0
100	0,23	0,20	0,10	3,0
150	0,19	0,15	0,07	3,0
225	0,15	0,13	0,05	3,0
300	0,11	0,10	0,04	3,0
400	0,09	0,08	0,03	3,0
450	0,08	0,07	0,03	3,0
600	0,06	0,05	0,02	3,0
900	0,04	0,04	0,02	3,0
1200	0,03	0,03	0,01	3,0

De angivne værdier for M_{dmax} gælder for 'ikke reverserende' og normal drift. Levetid=6000 timer

4 Dimensioner og belastning

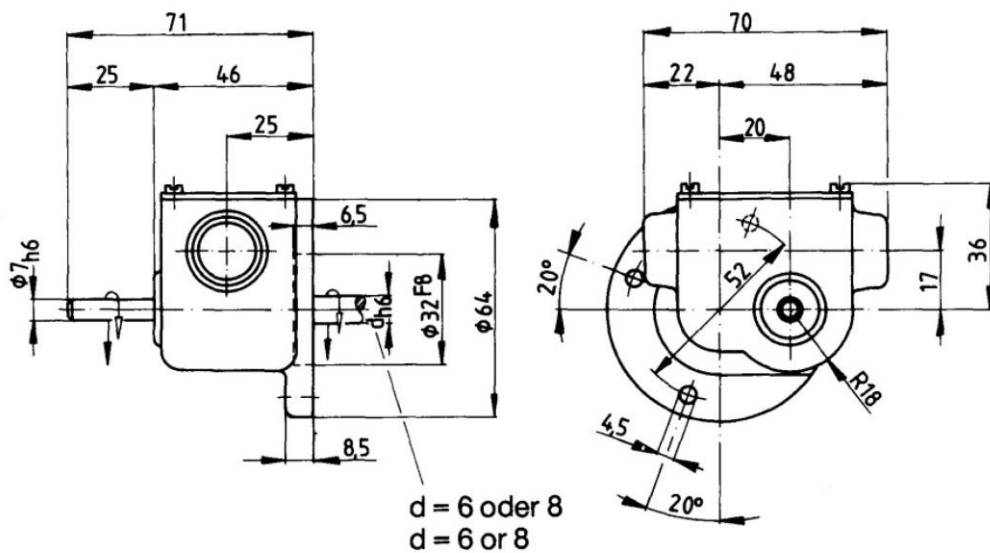

Max. tilladelige effekttab ved kontinuerlig drift (S1)		15W
Max. akselbelastning	radial	30N
Max. akselbelastning	axial	20N
Vægt	ca.	0,30kg